

#### 4.A.2.6. Zayıflatılmış Kiriş Enkesiti Kaynaklı Birleşim Detayı

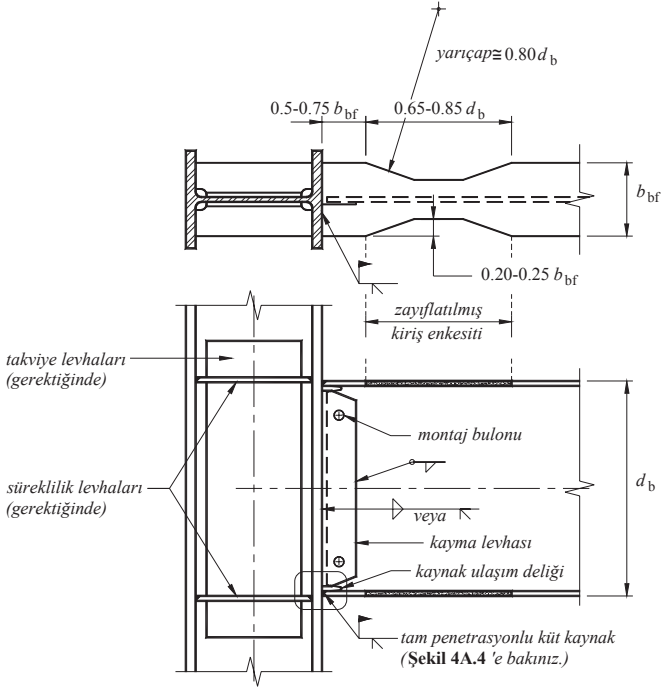

**TABLO 4A.6 – ZAYIFLATILMIŞ KİRİŞ ENKESİTİ KAYNAKLI KİRİŞ-KOLON BİRLEŞİM DETAYININ UYGULAMA SINIRLARI**

Birleşim Detayı Parametreleri	Uygulama Sınırları
Kiriş enkesit yüksekliği	$\leq 1000$ mm
Kiriş birim boy ağırlığı	$\leq 450$ kg/m
Kiriş açıklığı / enkesit yüksekliği oranı	$\geq 7$
Kiriş başlık kalınlığı	$\leq 45$ mm
Kolon enkesit yüksekliği	$\leq 600$ mm
Kaynak ulaşım deliği	gerekli
Ek başlık levhası kaynağı	Tam penetrasyonlu küt kaynak